

15° 中心出水拉頭

產品特性說明

- 適用於
DIN ISO 7388-3 form AD
- 中心出水孔

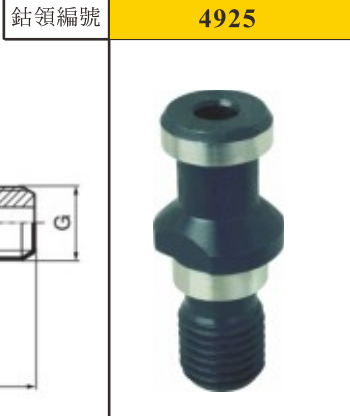

ISO taper	d1 mm	d2 mm	l1 mm	l2 mm	G	Code no.	價格
30	13	9	44	24	M12	30,000	1,030
40	19	14	54	26	M16	40,000	1,120
50	28	21	74	34	M24	50,000	1,640

15° 側邊出水刀桿拉頭 含O型止水環

產品特性說明

- 適用於
DIN ISO 7388-3 form AF
- 側邊出水拉頭
含O型止水環 中心出水孔

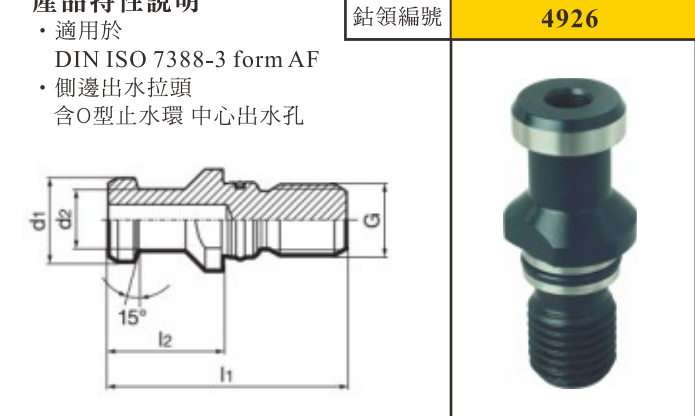

ISO taper	d1 mm	d2 mm	l1 mm	l2 mm	G	Code no.	價格
30	13	9	44	24	M12	30,000	1,120
40	19	14	54	26	M16	40,000	1,230
50	28	21	74	34	M24	50,000	1,770

45° BT 刀桿拉頭

產品特性說明

- 適用於 DIN ISO 7388-2 (MAS 403 BT)
- 45° clamping shoulder angle
- JD型有O型止水環 中心有孔
- JF型 無中心出水孔
- 40,100為短型油封用於測試
Guhring no. 4973 夾持力用



BT	d1 mm	d2 mm	d3 mm	l1 mm	l2 mm	form	G	Code no.	價格
30	11	7	-	43	23	JF	M12	30,000	940
40	15	10	-	57	32	JF	M16	40,100	1,650
40	15	10	-	60	35	JF	M16	40,000	1,300
50	23	17	-	85	45	JF	M24	50,000	1,950
30	11	7	2.5	43	23	JD	M12	30,001	1,000
40	15	10	4	60	35	JD	M16	40,001	1,360
50	23	17	8.5	85	45	JD	M24	50,001	2,040

60° BT 刀桿拉頭

產品特性說明

- 適用於 DIN ISO 7388-2 (MAS 403 BT)
- 60° clamping shoulder angle
- JD型有O型止水環 中心有孔
- JF型 無中心出水孔
- 40,100為短型油封用於測試
Guhring no. 4973 夾持力用

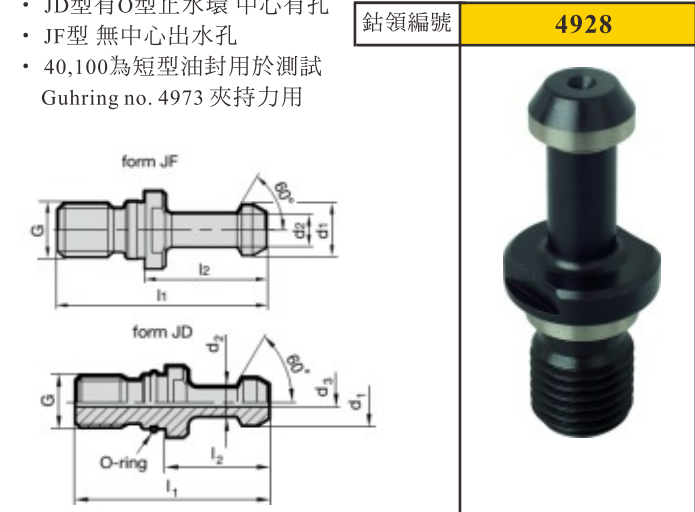

BT	d1 mm	d2 mm	d3 mm	l1 mm	l2 mm	form	G	Code no.	價格
30	11	7	-	43	23	JF	M12	30,000	940
40	15	10	-	57	32	JF	M16	40,100	1,300
40	15	10	-	60	35	JF	M16	40,000	1,360
50	23	17	-	85	45	JF	M24	50,000	1,650
40	15	10	4	60	35	JD	M16	40,001	1,950
50	23	17	8.5	85	45	JD	M24	50,001	2,040