

SL Program Machine Taps

盲孔用 (for blind holes)

DIN 371、2184-1

黃環 #5554購買前請先詢問庫存

銼領編號	5554	5552	5553	5555	5551
刀具材質	HSS-E				
型號 Type	NR40	HR40	VAR40	NR40	ALR45
From	C	C	C	C	C
公差等級	ISO 2/6H	ISO 2/6H	ISO 2/6H	ISO 2/6H	ISO 2/6H
表面	○	○	○	○	○

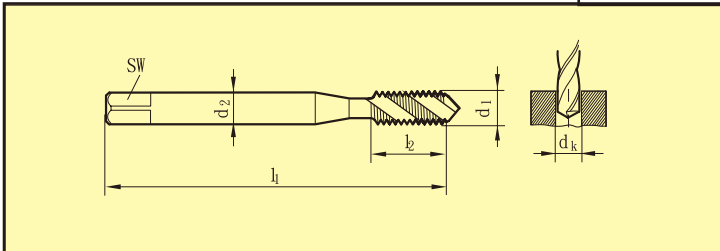

尺寸 d1	牙距 pitch	柄徑 d2	四方頭 sw	下孔徑 dk	全長 l1	刃長 l2	加工長 l5	價格				
M3	0.50	3.50	2.70	2.50	56.0	6.0	18.0	560	480	600	560	480
M4	0.70	4.50	3.40	3.30	63.0	7.5	21.0	560	480	600	560	480
M5	0.80	6.00	4.90	4.20	70.0	8.5	25.0	560	520	600	560	520
M6	1.00	6.00	4.90	5.00	80.0	11.0	30.0	560	520	600	560	520
M8	1.25	8.00	6.20	6.80	90.0	14.0	35.0	670	640	790	670	600
M10	1.50	10.00	8.00	8.50	100.0	16.0	39.0	790	790	920	790	720
M12	1.75	9.00	7.00	10.20	110.0	18.5	49.0	1,270	1,290	1,160	1,000	1,050
M16	2.00	12.00	9.00	14.00	110.0	20.0	54.0	1,840	1,770	1,910	1,460	1,590
M20	2.50	16.00	12.00	17.50	140.0	25.0	62.0	2,480	2,850	2,880	2,210	2,710

盲孔用 (for blind holes)

DIN 371、2184-1

黃環 #5592購買前請先詢問庫存

銼領編號	5592	5591	5596	5594
刀具材質	HSS-E			
型號 Type	NR40	HR40	VAR40	NR40
From	C	C	C	C
公差等級	ISO 2/6H	ISO 2/6H	ISO 2/6H	ISO 2/6H
表面	Ⓢ	Ⓢ	Ⓢ	Ⓢ

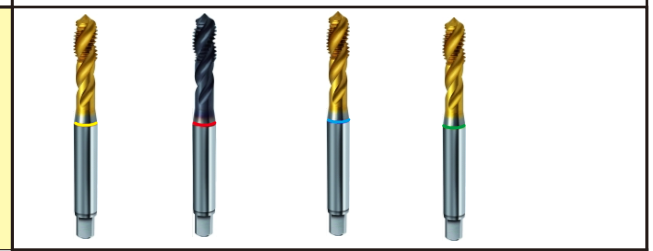
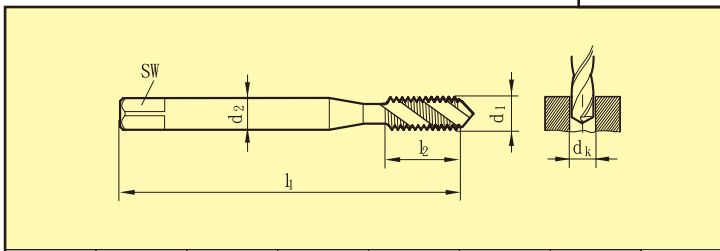

尺寸 d1	牙距 pitch	柄徑 d2	四方頭 sw	下孔徑 dk	全長 l1	刃長 l2	加工長 l5	價格			
M3	0.50	3.50	2.70	2.50	56.0	6.0	18.0	640	700	720	700
M4	0.70	4.50	3.40	3.30	63.0	7.5	21.0	700	740	720	720
M5	0.80	6.00	4.90	4.20	70.0	8.5	25.0	740	790	750	750
M6	1.00	6.00	4.90	5.00	80.0	11.0	30.0	890	1,020	770	890
M8	1.25	8.00	6.20	6.80	90.0	14.0	35.0	1,000	1,160	1,090	990
M10	1.50	10.00	8.00	8.50	100.0	16.0	39.0	1,240	1,490	1,360	1,270
M12	1.75	9.00	7.00	10.20	110.0	18.5	49.0	1,770	2,610	1,440	1,880
M16	2.00	12.00	9.00	14.00	110.0	20.0	54.0	2,210	2,880	2,210	2,780
M20	2.50	16.00	12.00	17.50	140.0	25.0	62.0	4,250	5,260	3,520	3,550

- 1、No.5554、5592 適用於：鍛造鋼 S45C、S48C、S60C；可鍛鑄鐵 (F.C.D) 等。(SIM 810、822)
- 2、No.5552、5591 適用於：合金鋼，如 SKD11、SKD61 等較硬材質。(SIM 811、823)
- 3、No.5553、5596 適用於：不銹鋼、SUP10 彈簧鋼、耐酸鋼，如 SUS 420J1、SUS 420J2、SUS 316 等。(SIM 814、825)
- 4、No.5555、5594 適用於：易削鋼，如 SUM21、22 及 SUM22L，中碳鋼等。(SIM 889、890)
- 5、No.5551 適用於：鋁、鋁合金、鋁矽合金 10% 以下、鎂合金等較軟材質。(SIM 812、824)
- 6、No.5550、5595 適用於：灰鑄鐵，如 FC20、25、30 等；球狀鑄鐵，如 F.C.D 40、50、70 等。(SIM 807、819)

◎ 泛用型 抗拉強度 ≤ 1000N/mm²

SL Program Machine Taps

通孔用 (for through holes)

DIN 371、2184-1

黃環 # 5560購買前請先詢問庫存

銼領編號	5560	5558	5561	5597	5550	5557
刀具材質	HSS-E					
型號 Type	N	H	N	VA	GG	AL
From	B	B	B	B	C	B
公差等級	ISO 2 (6H)	ISO 2 (6H)	ISO 2 (6H)	ISO 2 (6H)	6HX	ISO 2 (6H)
表面	○	○	○	○	○	○

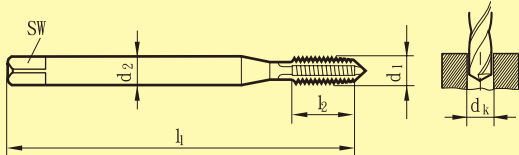

尺寸 d1	牙距 pitch	柄徑 d2	四方頭 sw	下孔徑 dk	全長 l1	刃長 l2	加工長 l5	價格					
M3	0.50	3.50	2.70	2.50	56.0	10.0	18.0	440	480	440	720	480	480
M4	0.70	4.50	3.40	3.30	63.0	12.0	21.0	440	480	440	690	480	480
M5	0.80	6.00	4.90	4.20	70.0	14.0	25.0	440	520	440	720	480	520
M6	1.00	6.00	4.90	5.00	80.0	16.0	30.0	440	520	440	610	480	520
M8	1.25	8.00	6.20	6.80	90.0	17.0	35.0	600	640	600	740	600	600
M10	1.50	10.00	8.00	8.50	100.0	20.0	39.0	670	790	670	1,000	750	720
M12	1.75	9.00	7.00	10.20	110.0	24.0	49.0	1,120	1,290	950	1,190	1,110	940
M16	2.00	12.00	9.00	14.00	110.0	26.0	54.0	1,670	1,980	1,440	1,840	1,660	1,540
M20	2.50	16.00	12.00	17.50	140.0	32.0	62.0	2,380	2,910	2,180	3,050	2,810	2,510

通孔用 (for through holes)

DIN 371、2184-1

黃環 # 5590購買前請先詢問庫存

銼領編號	5590	5587	5586	5588	5595	5559
刀具材質	HSS-E					HSS-E-PM
型號 Type	N	H	N	VA	GG	VA
From	B	B	B	B	C	B
公差等級	ISO 2 (6H)	ISO 2 (6H)	ISO 2 (6H)	ISO 2 (6H)	6HX	ISO 2 (6H)
表面	Ⓢ	Ⓢ	Ⓢ	Ⓢ	Ⓢ	○

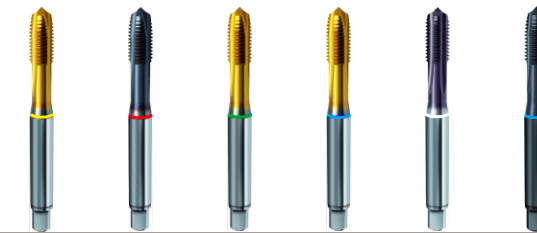
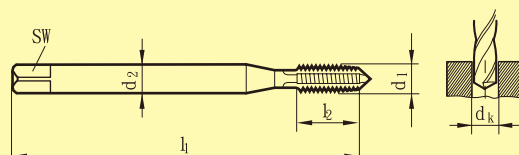

尺寸 d1	牙距 pitch	柄徑 d2	四方頭 sw	下孔徑 dk	全長 l1	刃長 l2	加工長 l5	價格					
M3	0.50	3.50	2.70	2.50	56.0	10.0	18.0	620	970	570	660	1,160	560
M4	0.70	4.50	3.40	3.30	63.0	12.0	21.0	650	970	590	670	1,190	560
M5	0.80	6.00	4.90	4.20	70.0	14.0	25.0	670	1,040	650	720	1,210	600
M6	1.00	6.00	4.90	5.00	80.0	16.0	30.0	800	1,040	740	900	1,210	560
M8	1.25	8.00	6.20	6.80	90.0	17.0	35.0	1,050	1,160	950	970	1,490	670
M10	1.50	10.00	8.00	8.50	100.0	20.0	39.0	1,170	1,310	1,140	1,210	1,910	840
M12	1.75	9.00	7.00	10.20	110.0	24.0	49.0	1,810	3,520	1,910	1,980	2,750	
M16	2.00	12.00	9.00	14.00	110.0	26.0	54.0	2,280	5,060	3,050	2,810	3,250	
M20	2.50	16.00	12.00	17.50	140.0	32.0	62.0	4,220	7,030	3,750	5,360	6,660	

- 1、No.5560、5590 適用於：鍛造鋼 S45C、S48C、S60C；可鍛鑄鐵 (F.C.D) 等。(SIM 803、815)
- 2、No.5558、5587 適用於：合金鋼，如 SKD11、SKD61 等較硬材質。(SIM 804、816)
- 3、No.5561、5586 適用於：易削鋼，如 SUM21、22 及 SUM22L，中碳鋼等。(SIM 838)
- 4、No.5557 適用於：鋁、鋁合金、鋁矽合金 10% 以下、鎂合金等較軟材質。(SIM 805、817)
- 5、No.5550、5595 適用於：灰鑄鐵，如 FC20、25、30 等；球狀鑄鐵，如 F.C.D 40、50、70 等。(SIM 807、819)
- 6、No.5559、5588 適用於：不銹鋼、SUP 103 彈簧鋼、耐酸鋼，如 SUS 420、SUS 316 等。(SIM 877、910)

表面氮化處理 鑄鐵 ○ 鋁合金 ● 高抗張力材料 800~1200N/mm2 不銹鋼 耐酸鋼 ◎ 一般鋼料 ≤ 800N/mm2

SL Program Machine Taps

盲孔、通孔用



DIN 371、2174

鈔領編號	5598
刀具材質	HSS-E
型號 Type	N
From	C
公差等級	6HX
表面	Ⓢ

46

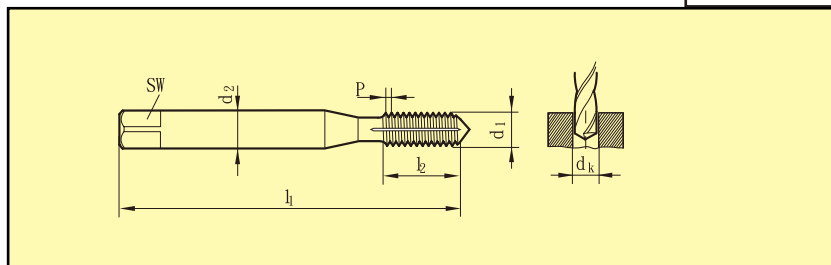

尺寸 d1	牙距 pitch	柄徑 d2	四方頭 sw	下孔徑 dk	全長 l1	刃長 l2	加工長 l5	價格
M1	0.25	2.50	2.10	0.90	40.00	4.00	4.00	
M1.2	0.25	2.50	2.10	1.10	40.00	4.80	4.80	
M1.4	0.30	2.50	2.10	1.25	40.00	5.60	5.60	
M1.6	0.35	2.50	2.10	1.45	40.00	6.40	6.40	
M1.7	0.35	2.50	2.10	1.55	40.00	6.80	6.80	
M1.8	0.35	2.50	2.10	1.65	40.00	7.30	7.30	
M2	0.40	2.80	2.10	1.85	45.00	8.00	13.50	
M2.5	0.45	2.80	2.10	2.30	50.00	9.00	14.50	
M3	0.50	3.500	2.70	2.800	56.00	10.00	18.00	920
M4	0.70	4.500	3.40	3.700	63.00	12.00	21.00	940
M5	0.80	6.000	4.90	4.650	70.00	14.00	25.00	990
M6	1.00	6.000	4.90	5.550	80.00	16.00	30.00	1,160
M8	1.25	8.000	6.20	7.400	90.00	18.00	35.00	1,320
M10	1.50	10.000	8.00	9.250	100.00	20.00	39.00	1,670

盲孔、通孔用



DIN 376、2174

鈔領編號	5599
刀具材質	HSS-E
型號 Type	N
From	C
公差等級	6HX
表面	Ⓢ

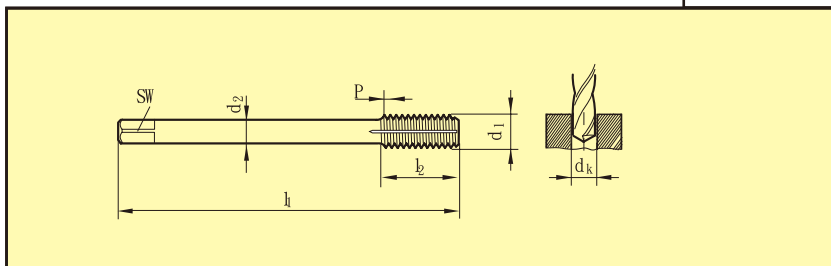

尺寸 d1	牙距 pitch	柄徑 d2	四方頭 sw	下孔徑 dk	全長 l1	刃長 l2	加工長 l5	價格
M12	1.75	9.000	7.00	11.200	110.00	24.00	49.00	1,980
M14	2.00	11.000	9.00	13.100	110.00	26.00	53.00	3,010
M16	2.00	12.000	9.00	15.100	110.00	26.00	54.00	3,180

SL Program Machine Taps



錫鋼絲攻盲孔、通孔用 (for blind holes)

DIN 371、2184-1

47

鈔領編號	5593
刀具材質	錫鋼
型號 Type	H
From	C
公差等級	ISO 2 (6HX)
表面	○

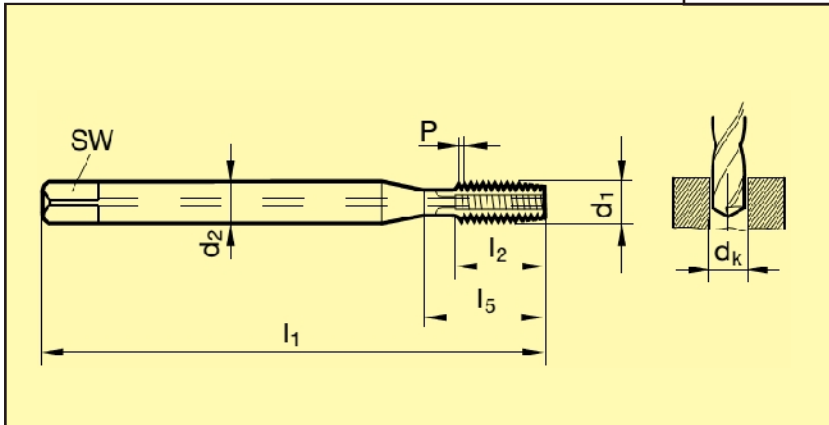

尺寸 d1	牙距 pitch	柄徑 d2	四方頭 sw	下孔徑 dk	全長 l1	刃長 l2	加工長 l5	價格
M3	0.50	3.50	2.70	2.50	56.00	8.00	18.00	
M4	0.70	4.50	3.40	3.30	63.00	10.00	21.00	1,780
M5	0.80	6.00	4.90	4.20	70.00	10.00	25.00	3,170
M6	1.00	6.00	4.90	5.00	80.00	12.00	30.00	2,750
M8	1.25	8.00	6.20	6.80	90.00	16.00	35.00	4,140
M10	1.50	10.00	8.00	8.50	100.00	18.00	39.00	4,420
M12	1.75	9.00	7.00	10.20	110.00	24.00	49.00	6,410
M16	2.00	12.00	9.00	14.00	110.00	26.00	54.00	7,170
M20	2.50	16.00	12.00	17.50	140.00	32.00	62.00	9,750